

POENG FOR BRUK EOLJET 30 AR/CO2 25-6-30



- Industrielt synspunkt bruk med mengdemåler måler
- Stopp og justering av strømningshastigheten
- Egnet for Ar / CO2-blanding
- Laget av messing

sveising

Domains of applications

Designed for implementation of:

Industri nøytrale gasser, Industrielle blandinger av argon og karbondioksyd

Specifications

Maximal inlet pressure at 15°C25 bar

Preset outlet pressure6 bar

Maximal flow30 l/min

Driftstemperatur: -20 ° C til + 50 ° C.

Dimensions

Length (L) : 213.5 mm

Height (H) : 228 mm

Depth (D) : 60 mm

Net weight : 1.57 kg

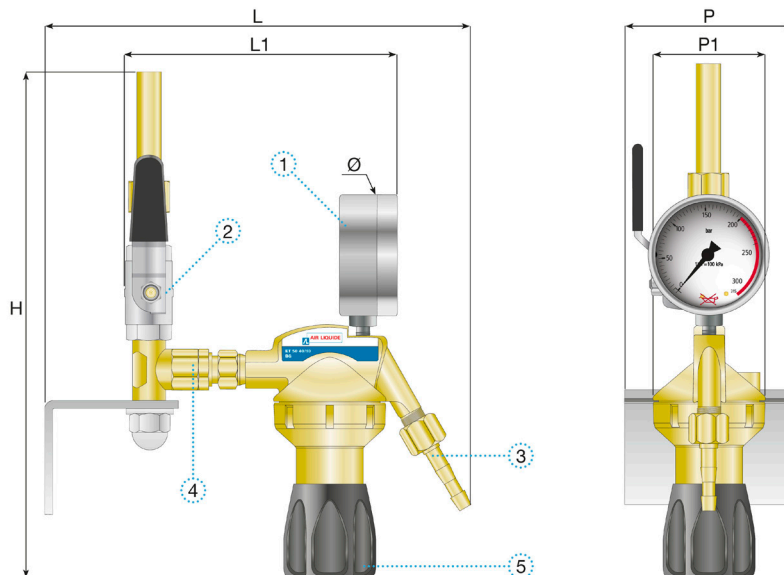

Operating instructions

OP 420 - EOL

Connection

Inlet connection: G 3/8 hann med messing kontakten sveise 0 10 mm til Brase

Outlet connection: G 1/4" hann med slangenippel Ø 6 mm